

KOMATSU[®]

TRACTOR SOBRE ORUGAS

D155AX-6 ECOT3

POTENCIA DEL MOTOR

- Bruta: 268 kW / 360 hp. @ 1.900 rpm.
- Neta: 264 kW / 354 hp. @ 1.900 rpm.

PESO OPERATIVO

- 39.500 kg. / 87.100 lb.



Las fotos de los equipos son referenciales, pueden incluir equipamiento opcional.

I D155AX-6 VISTA GENERAL

MOTOR
SAA6D140E-5
DIÉSEL
TURBO



* Las fotos pueden incluir equipamiento opcional.

PRODUCTIVIDAD Y ECONOMÍA DE COMBUSTIBLE EXCEPCIONAL

» La novedosa hoja SIGMADOZER reduce la resistencia a la excavación e incrementa el efecto de rodado de material para disminuir la resistencia de empuje y aumentar la capacidad de carga. Capacidad de la hoja 9,4 m³. / 12,3 yd³. (Ver página 4).

» Transmisión automática con convertidor de torque con traba que incrementa la velocidad y la potencia para mejorar el consumo de combustible y la productividad. (Ver página 5)

» **PCCS (sistema de control de comandado por la palma de la mano)**

- » Control de traslado controlado electrónicamente por la PCCS.
- » Control de la hoja/desgarrador controlado electrónicamente por la PCCS.
- » Dial de control de combustible.
- » Modo de selección de cambio de marcha automático/manual.
- » Función de preselección de patrón de cambios de marcha.
- » Transmisión controlada con ECMV. (Ver página 7)

» **El motor SAA6D140E-5 diésel turbo alimentado y pos-enfriado**

- » Entrega 264 kW / 354 hp. con excelente productividad, mientras cumple con las regulaciones de emisión EPA Tier 3 y UE etapa 3A. (Ver página 6)

» **Ventilador del radiador propulsado hidráulicamente**

- » Es controlado automáticamente; reduce el consumo de combustible y los niveles de ruido de operación. (Ver página 6)

» **Cubiertas laterales del motor**

- » De amplio acceso para un fácil y más eficiente servicio del motor. (Ver página 9)

» **Las mangueras de inclinación de la hoja**

- » Están completamente protegidas.

» **Oruga más larga de siete rodillos inferiores**

- » Asegura una buena estabilidad y gran capacidad en pendientes.



» **El perfil de la máquina extra bajo**

- » Proporciona un excelente balance de la máquina y un centro de gravedad bajo.

» **Nueva cabina con ROPS integrado incluye:**

- » Amplio y silencioso ambiente para el operador.
- » Movimiento cómodo con nuevo amortiguador de cabina.
- » Excelente visibilidad sin columnas de ROPS.
- » Acondicionador de aire de gran capacidad (opcional).
- » Cabina presurizada (opcional).
- » Descansa brazos ajustables y asiento con suspensión. (Ver página 8)

» **Sistema de dirección hidrostático (HSS)**

- » Ofrece un control suave, rápido, y potente en diferentes condiciones de terreno.

» **Monitor LCD TFT grande**

- » Monitor multi-color grande de 7" fácil de ver y usar.
- » Se puede ver en 10 idiomas para soporte global.
- » **TFT:** Transistor de película delgada.
- » **LCD:** Pantalla de cristal líquido. (Ver página 8)

» **Nuevo diseño del desgarrador**

- » Brinda excelente visibilidad hacia el área de trabajo. (Ver página 8)

» **Bastidor tipo monocasco de alta rigidez**

- » Bastidor de oruga monocasco con eje pivote para mayor confiabilidad. (Ver página 9)

» **Tren de potencia modular**

- » Para mayor durabilidad y facilidad de servicio. Ejes oscilantes montados en la parte delantera aíslan los mandos finales de las cargas en la hoja. (Ver página 9)

» **Sistema de tren de rodaje K-Bogie**

- » Mejora la tracción, la durabilidad de componentes, y la comodidad del operador. (Ver página 9)

» **Frenos de discos en aceite**

- » Requieren menos mantenimiento.

CARACTERÍSTICAS DE PRODUCTIVIDAD Y ECONOMÍA DE COMBUSTIBLE

» Nuevo tractor eficiente en consumo de combustible

» El nuevo D155AX-6 ha alcanzado altos niveles de producción y economía de combustible mediante el uso de la SIGMADOZER y la transmisión automática con convertidor de torsión con traba. La SIGMADOZER se desarrolló en base a una teoría de excavación totalmente nueva que incrementa dramáticamente la producción. La nueva transmisión con una alta eficiencia de transmisión de potencia reduce sustancialmente el consumo de combustible. Este tractor mejora significativamente la eficiencia de combustible comparado con el modelo anterior.

PRODUCTIVIDAD EXCEPCIONAL

» Sigmadozer

» Basado en una teoría de excavación totalmente nueva, la SIGMADOZER mejora dramáticamente el desempeño de excavación e incrementa la productividad. Un nuevo concepto de diseño de hoja

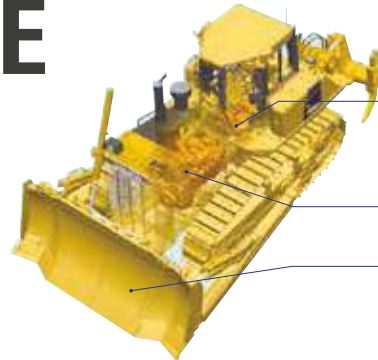

» Transmisión automática con convertidor de torsión con traba.

» Motor KOMATSU SAA6D140E-5.

» SIGMADOZER



PRODUCCIÓN INCREMENTADA EN UN 15%
(comparado con el modelo anterior)

15%

es utilizado para excavar y crear un efecto de rodado de material en la parte central de la hoja, que incrementa la capacidad de carga y simultáneamente reduce el derrame de material hacia los lados. La reducción a la resistencia de excavación produce un suave flujo de tierra que permite el empuje de mayores cantidades de tierra con menos utilización de potencia.

Adicionalmente, el uso de un nuevo sistema de bastidores de la hoja mantiene la hoja más cerca al tractor para mejorar la visibilidad, incrementar la fuerza de excavación, y reducir el movimiento oscilatorio de la hoja. Esta es la nueva generación de hoja.



SIGMADOZER



HOJA SEMI-U

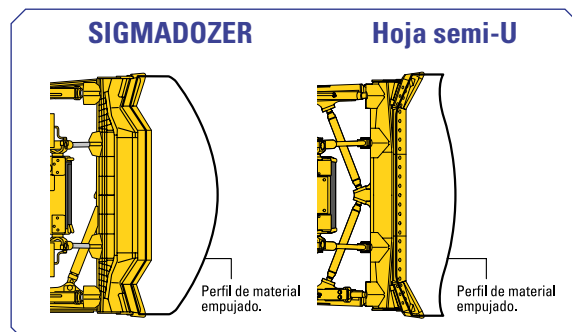

ECONOMÍA DE COMBUSTIBLE EXCEPCIONAL

» Transmisión automática con convertidor de torsión con traba

» Una considerable reducción en consumo de combustible y mayor eficiencia en el tren de potencia se ha logrado con la transmisión con cambios de marcha automáticos y el convertidor de torsión con traba. La transmisión con cambios de marcha automáticos selecciona el rango de marcha óptimo dependiendo de las condiciones de trabajo y carga sobre el equipo. Esto significa que el equipo siempre está operando a máxima eficiencia. (El modo de cambios de marcha manuales se selecciona con un interruptor).

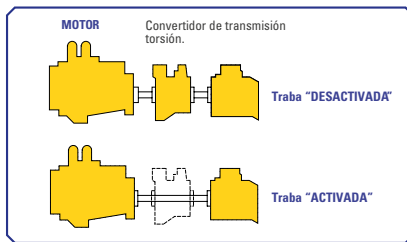

» Modo de selección de cambios de marcha automático/manual

» Los modos de cambios de marcha automático o manual pueden ser seleccionados con facilidad para adecuarse al trabajo a realizar, simplemente presionando un interruptor en el multimonitor (selección en neutral).

Pantalla de modo de cambios de marcha automático.



Pantalla de modo de cambios de marcha manual.

Consumo de combustible disminuido en un 10%

(comparado con el modelo anterior)

» El mecanismo de traba del convertidor de torsión se aplica automáticamente para transferir la potencia del motor directamente a la transmisión en el rango de velocidad normal de empuje. El convertidor de torsión contraba, elimina la pérdida de potencia en un 10%. Debido a que el motor controlado electrónicamente es extremadamente eficiente, se logra una disminución en consumo de combustible mientras se mantiene la potencia de la máquina.

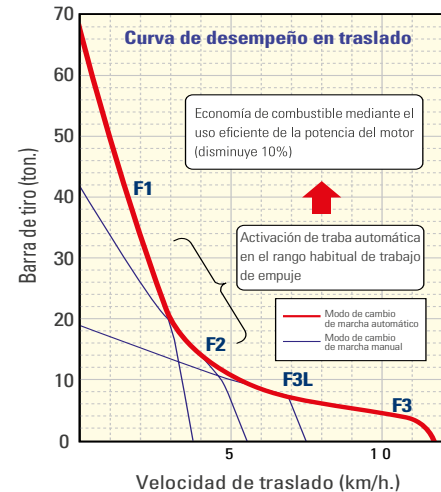

» Modo de cambios de marcha automático

» Este modo se usa para empuje en condiciones de trabajo general. Cuando se aplica una carga, la velocidad de marcha desciende automáticamente, y cuando la carga se libera, asciende automáticamente la máxima velocidad de marcha preseleccionada. Este modo economiza combustible e incrementa la producción cuando el mecanismo de traba de converti-

dor se aplica de acuerdo a la carga, seleccionando automáticamente la velocidad de marcha óptima.

» Modo de cambios de marcha manual

» Este modo se usa para empuje y desgarrar terreno duro. Cuando se incrementa la carga, la velocidad de marcha desciende automáticamente, pero no asciende cuando se libera la carga.

CARACTERÍSTICAS DE CONFIABILIDAD

ecot3
ecología y economía- tecnología3

Tecnología hidráulica

Tecnología con control electrónico

Tecnología de motores

» Entorno de trabajo del operador

» **Komatsu** desarrolla y produce por sí mismo todos los componentes mayores, como motores, componentes electrónicos e hidráulicos. Con esta “**Tecnología Komatsu**”, y agregando la retroalimentación de los clientes, Komatsu está logrando grandes avances en tecnología. Para alcanzar altos niveles de productividad y cumplir con la ecología, Komatsu desarrolló los componentes principales con un sistema de control avanzado. El resultado es una nueva generación de alto rendimiento y amigables con el medio ambiente.



» Ventilador de enfriamiento del radiador propulsado hidráulicamente

MOTOR

» Motor eficiente en consumo de combustible controlado electrónicamente

- » El motor Komatsu **SAA6D140E-5** entrega 264 kW / 354 hp. a 1.900 rpm.
- » El poderoso y eficiente motor Komatsu hace al D155AX superior tanto en operaciones de desgarrar como de empuje.

» El motor está certificado para cumplir con EPA Tier 3, y las regulaciones sobre emisión de la UE etapa 3A. El motor es turbo cargado, con inyección de combustible directa y enfriamiento aire-a-aire para maximizar potencia, eficiencia de combustible, y cumplir con las emisiones.

» Para minimizar el ruido y la vibración, el motor está montado a la estructura principal con amortiguadores de caucho.

» La velocidad de rotación del ventilador de enfriamiento del motor es controlada electrónicamente. La velocidad de rotación del ventilador depende de las temperaturas del refrigerante del motor y del aceite hidráulico. Mientras mayor sea la temperatura mayor será la velocidad del ventilador. Este sistema incrementa la eficiencia de combustible, reduce el nivel de ruido de operación y requiere el uso de menor potencia que el ventilador propulsado por correa.



I CARACTERÍSTICAS DE CONTROL

» Interface hombre – máquina (sistema de control comandado por la palma de la mano) pccs

» Komatsu desarrolló un nuevo sistema de control “PCCS” diseñado ergonómicamente, para crear un ambiente de operación con “completo control del operador”.



» Palanca oscilante para control del traslado, controlada electrónicamente por el comando de la palma de la mano

» La palanca oscilante de traslado comandada por la palma de la mano proporciona al operador una postura cómoda, y un magnífico control sin fatiga del operador. El cambio de marchas de la transmisión es efectuado fácilmente con los botones del pulgar.



» Función de preselección de patrón de cambios de marcha

» Cuando el patrón de cambios de marcha se coloca en <F1-R2>, <F2-R2> o <F2-R3L> en el modo automático de cambios de marcha, la velocidad de marcha cambia automáticamente, reduciendo el tiempo en operaciones repetitivas y esfuerzo del operador.

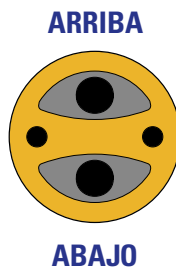

Modo automático de cambio de marcha

MODO F1-R1
 Oprima interruptor hacia ABAJO ↑ ↓ Oprima interruptor hacia ARRIBA

MODO F1-R2
 Oprima interruptor hacia ABAJO ↑ ↓ Oprima interruptor hacia ARRIBA

MODO F 2-R 2
 Oprima interruptor hacia ABAJO ↑ ↓ Oprima interruptor hacia ARRIBA

MODO F 2-R3L

Modo de cambio de marcha manual

MODO F1-R1
 Oprima interruptor hacia ABAJO ↑ ↓ Oprima interruptor hacia ARRIBA

MODO F1-R2
 Oprima interruptor hacia ABAJO ↑ ↓ Oprima interruptor hacia ARRIBA

MODO F 2-R 2

CARACTERÍSTICAS DE CONTROL

» **Transmisión y frenos controlada por ECMV (válvula moduladora de control electrónico)**

» El controlador ajusta automáticamente el acoplamiento de cada embrague, dependiendo de las condiciones de traslado, proporcionando un acoplamiento de embragues suave y sin impactos, mejorando la vida de los componentes y la comodidad del operador.

» **Sistema de dirección hidrostática - giro suave y poderoso**

» La potencia del motor es transmitida a las dos orugas sin interrupción de potencia a la oruga de adentro, para giros suaves y poderosos. Contra rotación está disponible para giros con radio mínimo y para brindar una maniobrabilidad excelente.

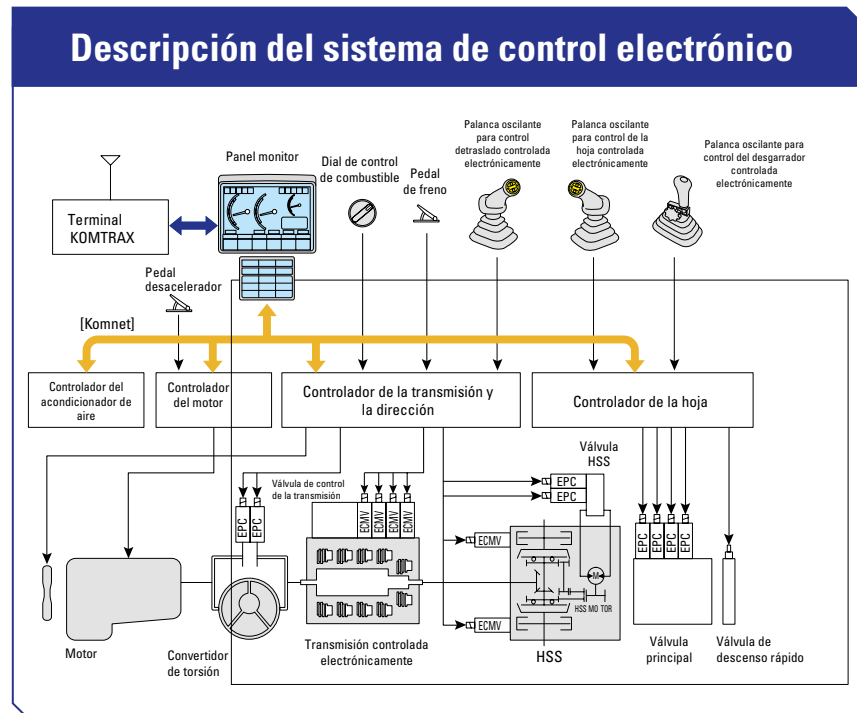

» **Palanca oscilante para control de la hoja/desgarrador, controlada electrónicamente por el comando de la palma de la mano**

» El control de la hoja/desgarrador se hace por medio de un "Joystick" de comando con la palma de la mano controlado electrónicamente. Combinado con el altamente confiable sistema hidráulico de Komatsu, permite un excelente control fino.



AMBIENTE DE TRABAJO

» Nueva cabina ROPS integrada

» Una recién diseñada cabina está integrada con ROPS de acuerdo a los últimos análisis de computadora. Gran rigidez y excelente desempeño de sellado reducen severamente el ruido y la vibración para el operador y previene que el polvo entre en la cabina. Una operación tranquila en un ambiente cómodo. Adicionalmente, la visibilidad lateral se incrementó debido a que la estructura externa ROPS y las columnas no son necesarias. Se ha alcanzado una visibilidad sobresaliente.



» Monitor multi-idioma LCD TFT grande

» Un monitor a color de fácil uso permite un trabajo seguro, preciso y fácil. La visibilidad de la pantalla ha sido mejorada con el uso de una pantalla de cristal líquido TFT que puede leerse fácilmente en varios ángulos y condiciones de luz. Interruptores simples y fáciles de operar. Teclados de función primero en la industria, facilitan la operación de funciones múltiples. Muestra data en 10 idiomas para soporte global para los operadores alrededor del mundo.



» Traslado cómodo con montaje de cabina amortiguado

» El montaje de la cabina del D155AX-6 utiliza un amortiguador que proporciona una excelente capacidad de absorción de golpes y vibraciones debido a su extenso recorrido. El montaje amortiguador de cabina suaviza los impactos y vibraciones mientras se traslada en condiciones adversas, y que sistemas de montaje convencionales son incapaces de absorber. Los amortiguadores de resorte de cabina, aíslan la cabina del cuerpo del equipo, suprimiendo así las vibraciones y proporcionando un silencioso y confortable ambiente de operación.

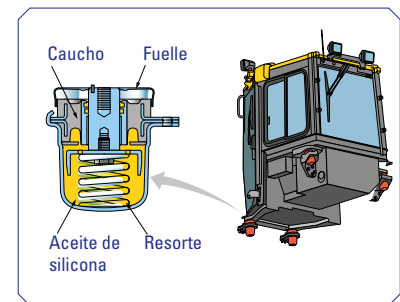

» Visibilidad al desgarrador

» Los cilindros del desgarrador han sido reducidos de cuatro a dos, mejorando considerablemente la visibilidad trasera durante el desgarramiento. Adicionalmente, un mayor movimiento del desgarrador ofrece un amplio rango de operación.

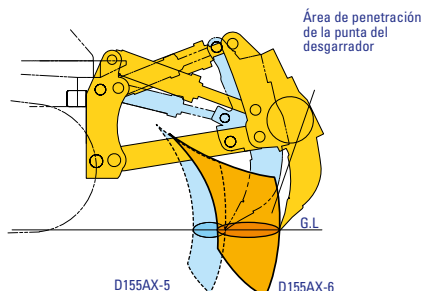

CARACTERÍSTICAS DE CONFIABILIDAD

» Mantenimiento preventivo

» El mantenimiento preventivo es la única forma de asegurar una larga vida de servicio de su equipo. Es por eso que Komatsu diseñó el D155AX-6 con los puntos de mantenimiento ubicados convenientemente para hacer las inspecciones y mantenimientos necesarios en forma rápida y fácil.

» Multi-monitor con función de diagnóstico para prevenir fallas críticas del equipo

» Varios medidores, indicadores, y funciones de precaución están localizados en la parte central del multi-monitor. Ofrece una inspección de arranque más fácil y rápidamente previene al operador con una luz o zumbador si ocurre alguna anomalía. Adicionalmente, indica contramedidas con códigos en 4 etapas para garantizar seguridad y prevenir que el equipo tenga problemas mayores. También se indican tiempos de reemplazo para aceites y filtros.



» Tomas de presión de aceite

» Tomas de presión para los componentes del tren de potencia están centralizados para facilitar un diagnóstico rápido y simple.

» Fácil limpieza con ventilador del radiador propulsado hidráulicamente

» El radiador se puede limpiar utilizando el ventilador de enfriamiento reversible propulsado hidráulicamente. El ventilador puede ser revertido desde la cabina al cambiar el interruptor a reversa.

» Cubiertas laterales del motor

» El área de acceso se incrementa aún más cuando las cubiertas laterales del motor se abren ampliamente, lo que facilita el mantenimiento al motor y el reemplazo de filtros. Las cubiertas laterales han sido cambiadas a una estructura gruesa de una sola pieza con un enganche atornillado para mejorar la durabilidad.



» Bastidor tipo monocasco confiable

» El diseño de casco sencillo de la estructura principal incrementa la durabilidad y reduce la concentración de tensión en las áreas críticas. El bastidor de oruga tiene una gran sección transversal y utiliza un montaje con eje pivote para mayor confiabilidad.

» Bajo costo de mantenimiento

» Vida de componentes del tren de rodaje incrementada

» Rodillos inferiores de la oruga "K-Bogie" de gran oscilación se ciñen siempre a los eslabones aun en terrenos desiguales. Esta característica mantiene la alineación correcta entre los rodillos y eslabones para extender la vida de los componentes del tren de rodaje.

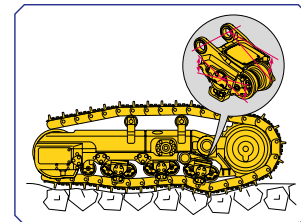

» Conectores DT sellados

» Los conectores de los arneses principales y el controlador están equipados con conectores DT sellados que proporcionan alta confiabilidad, y resistencia al polvo y la corrosión.

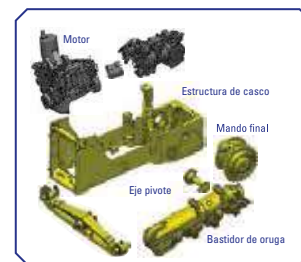

» Frenos de discos libres de mantenimiento

» Frenos de discos en aceite requieren menos mantenimiento.

ESPECIFICACIONES



MOTOR

MODELO	Komatsu SAA6D140E-5.
TIPO	De 4 ciclos, refrigerado por líquido refrigerante con inyección directa.
ASPIRACIÓN	Turboalimentado, y posenfriado aire-a-aire, enfriador EGR.
NÚMERO DE CILINDROS	6.
DIÁMETRO X CARRERA	140 mm. x 165 mm. (5,51" x 6,50").
DESPLAZAMIENTO DEL PISTÓN	15,24 ltr. / 930 in ³ .
GOBERNADOR	A todas las velocidades, electrónico.
POTENCIA NETA	
SAE J1995	Bruta: 268 kW / 360 hp.
ISO 9249 / SAE J 1349	Neta: 264 kW / 354 hp.
RPM NOMINAL	1.900 rpm.
TIPO DE IMPULSOR	Hidráulicos.
DE VENTILADOR	
SISTEMA DE LUBRICACIÓN	Bomba de engranajes, lubricación forzada
MÉTODO	forzada
FILTRO	Flujo total.
*Potencia neta a la velocidad máxima de ventilador de enfriamiento del radiador	239 kW (320 hp.)



MANDOS FINALES

Mando final de doble reducción con planetarios y piñón de dientes rectos incrementa la tracción. Ruedas motrices en segmentos de montaje con pernos para facilitar reemplazo.



SISTEMA DE DIRECCIÓN

Controles con palanca PCCS para todos los movimientos direccionales. Inclinando la palanca PCCS hacia adelante hace la máquina desplazarse hacia adelante, mientras que si la inclina hacia atrás hace a la máquina moverse en reversa. Simplemente incline la palanca PCCS hacia el lado izquierdo para hacer un viraje hacia la izquierda. Incline el Joystick hacia la derecha para hacer un viraje hacia la derecha.

El sistema de dirección hidrostático (HSS) está accionado por un engranaje planetario y una bomba y motor hidráulico independientes. Giros de contra rotación también están disponibles. Los frenos de discos múltiples en aceite, controlados mediante pedales son aplicados por resorte y liberados hidráulicamente. La palanca de bloqueo para cambio de marchas también aplica los frenos de estacionamiento.

RADIO DE GIRO MÍNIMO 2,14 m. / 7'0"



TRANSMISIÓN

La transmisión TORQFLOW automática de Komatsu consiste de un convertidor de torsión con traba de una fase, una etapa, 3 elementos, enfriado por agua, y una transmisión de engranajes planetarios con embragues de discos múltiples que es accionada hidráulicamente y con lubricación forzada para lograr una óptima disipación térmica. Palanca de bloqueo para cambio de marchas e interruptor de seguridad de neutral previene que la máquina arranque accidentalmente.

VELOCIDAD DE TRASLADO	AVANCE	REVERSA
1ra	3,8 km/h. / 2,4 mph.	4,6 km/h. / 2,9 mph.
2da	5,6 km/h. / 3,5 mph.	6,8 km/h. / 4,2 mph.
3ra	7,5 km/h. / 4,7 mph.	9,2 km/h. / 5,7 mph.
4ta	11,6 km/h. / 7,2 mph.	14 km/h. / 8,7 mph.

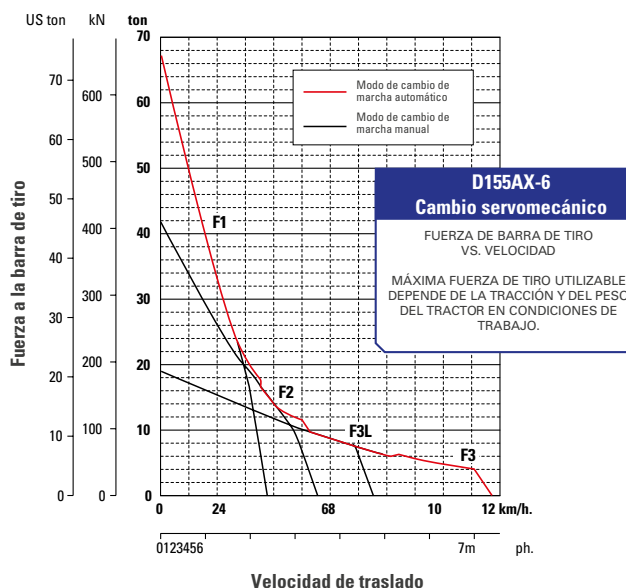

ESPECIFICACIONES



TREN DE RODAJE

SUSPENSIÓN	Tipo oscilante con barra estabilizadora y ejes de pivote montados adelante.
BASTIDOR DE RODILLOS	Monoestructural, alta resistencia construcción en acero de alta resistencia.
TREN DE RODAJE K-BOGIE	Los rodillos inferiores lubricados están montados flexiblemente al bastidor de orugas con un sistema de suspensión de bogie cuyo movimiento oscilatorio es amortiguado por almohadillas de caucho.
ZAPATA DE LA ORUGA	Cadenas lubricadas. Juntas antipolvo exclusivas para impedir la entrada de materiales abrasivos en la separación entre el pasador y buje, extendiendo la vida de servicio. La tensión de las orugas se ajusta fácilmente mediante una bomba de grasa manual.
NÚMERO DE ZAPATAS (A CADA LADO)	42
ALTURA DE LA GARRA	80 mm. (3,1")
ANCHO DE LA ZAPATA (ESTÁNDAR/MÁXIMO)	560 mm. (22") / 710 mm. (28")
SUPERFICIE DE CONTACTO CON EL TERRENO	36.680 cm ² . (5.685 plg ² .)
PRESIÓN SOBRE EL SUELO (TRACTOR SOLAMENTE)	82,4 kPa. 0,84 kg/cm ² . 11,9 psi.
NÚMERO DE RODILLOS INFERIORES (A CADA LADO)	7
NÚMERO DE RODILLOS SUPERIORES (A CADA LADO)	2



CAPACIDAD DE REFRIGERANTE Y LUBRICANTES (RELLENO)

TANQUE DE COMBUSTIBLE	625 Lts. (165 US. gal.)
REFRIGERANTE	82 Lts. (21,7 US. gal.)
ACEITE DE MOTOR	37 Lts. (9,8 US. gal.)
AMORTIGUADOR	1,5 Lts. (0,4 US. gal.)
TRANSMISIÓN, ENGRANAJE CÓNICO, Y SISTEMA DE DIRECCIÓN	90 Lts. (23,8 US. gal.)
MANDOS FINALES (A CADA LADO)	31 Lts. (8,2 US. gal.)



PESO DE OPERACIÓN

PESO DEL TRACTOR 31.000 kg. (68.350 lb.)
*Incluye capacidad nominal de lubricantes, refrigerante, tanque de combustible lleno, operador y equipo estándar.

PESO DE OPERACIÓN 39.500 kg. (87.100 lb)
*Incluyendo SIGMADOZER reforzado, desgarrador gigante, cabina ROPS, operador, equipo estándar, nivel requerido de lubricante, refrigerante, y tanque de combustible lleno.

PRESIÓN SOBRE EL TERRENO 106 kPa. 1,08 kg/cm². 15,4 psi.



DIMENSIONES

A	4.060 mm.	13'4"
B	2.140 mm.	7'
C	3.385 mm.	11'1"
D	1.850 mm.	6'1"
E	3.275 mm.	10'9"
F	8.225 mm.	27'
G	2.745 mm.	9'
H	1.240 mm.	4'1"
I	950 mm.	3'1"
J	3.395 mm.	11'2"

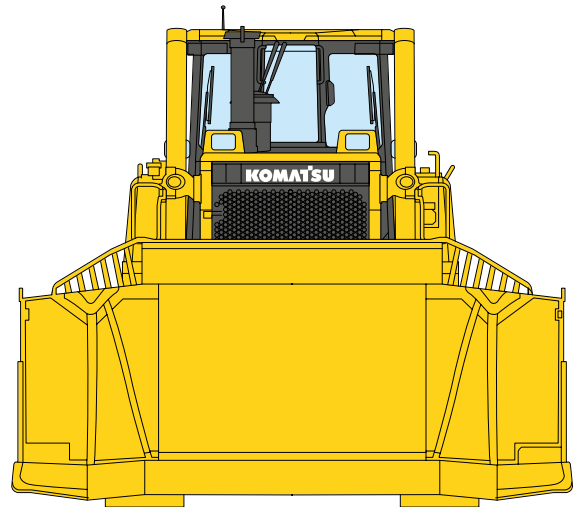

Separación del chasis sobre el suelo: **500 mm. / 1' 8"**



DIMENSIONES

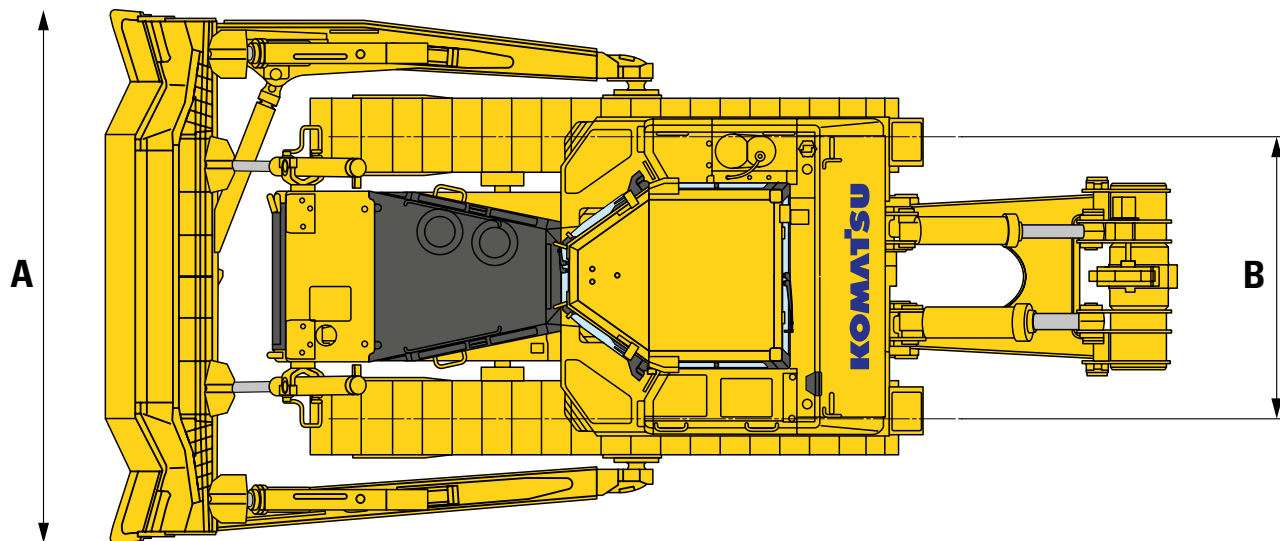

A	4.060 mm.	13'4"
B	2.140 mm.	7'
C	3.385 mm.	11'1"
D	1.850 mm.	6'1"
E	3.275 mm.	10'9"
F	8.225 mm.	27'
G	2.745 mm.	9'
H	1.240 mm.	4'1"
I	950 mm.	3'1"
J	3.395 mm.	11'2"



DIMENSIONES

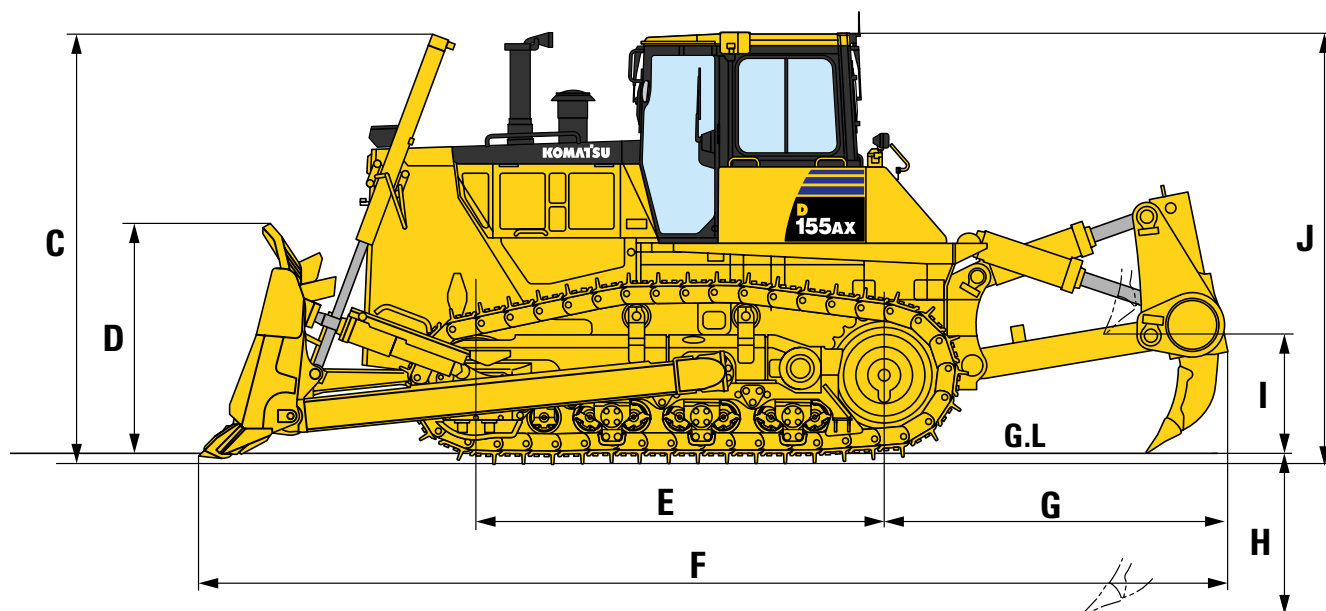

A	4.060 mm.	13'4"
B	2.140 mm.	7'
C	3.385 mm.	11'1"
D	1.850 mm.	6'1"
E	3.275 mm.	10'9"
F	8.225 mm.	27'
G	2.745 mm.	9'
H	1.240 mm.	4'1"
I	950 mm.	3'1"
J	3.395 mm.	11'2"

ESPECIFICACIONES



SISTEMA HIDRÁULICO

Sistema de control de carga de centro cerrado (CLSS) diseñado para un control preciso y reacción más eficaz, y para una operación simultánea más eficiente.

UNIDAD DE CONTROL HIDRÁULICO:

Todas las válvulas de control de carretes montadas externamente al lado del tanque hidráulico.
Bomba variable de pistones con capacidad de (caudal de descarga) 325 lts/min. 85,9 US. gal/min. para dirección y 180 lts/min. 47,6 US. gal/min. para implementos rpm nominal del motor.
Regulación de válvulas de alivio.
Para implemento 27,5 MPa. 280 kg./cm². - 3.980 psi.
Para dirección 38,2 MPa. 390 kg./cm². - 5.550 psi.

VÁLVULAS DE CONTROL:

Válvulas de carrete para SIGMADOZER, topadoras Semi-U inclinable y U inclinable.

Posiciones:

Levantamiento de hoja. Elevar, sostener, bajar y flotar.
Inclinación de hoja. Derecha, mantener, e izquierda.

Válvula de control adicional requerida para el ángulo variable del desgarrador de garras múltiples y el desgarrador gigante.

POSICIONES:

Levantamiento del desgarrador. Elevar, sostener, y bajar.
Inclinación de hoja. Aumentar, sostener y reducir.
Cilindros hidráulicos. Pistón, de doble acción.

	Número de cilindros	Diámetro
Levantamiento de hoja	2	110 mm. / 4,33"
Hojas inclinable	1	160 mm. / 6,30"
Levantamiento del desgarrador	1	180 mm. / 7,09"
Inclinación del desgarrador	1	200 mm. / 7,87"

CAPACIDAD DE ACEITE HIDRÁULICO (RELLENO):

Topadora semi-U inclinable. 85 Lts. / 22,5 US. gal.
Hoja U inclinable. 85 Lts. / 22,5 US. gal.

EQUIPO DEL DESGARRADOR (VOLUMEN ADICIONAL):

Desgarrador de garras múltiples 37 Lts. / 9,8 US. gal.
Desgarrador gigante 37 Lts. / 22,5 US. gal.



EQUIPO DETOPADORA

Se utiliza en la vertedera un acero fuerte de alta resistencia para una construcción más reforzada de la hoja. Las mangueras hidráulicas de la inclinación están montadas en el interior de la estructura de empuje de la hoja protegidas contra daños.

	Longitud total con topadora	Capacidad de la hoja	Largo por altura de la hoja	Máxima elevación sobre terreno	Máxima caída bajo terreno	Máxima ajuste de inclinación	Peso adicional
SIGMADOZER	6.125 mm. 20'1"	9,4 m ³ 12,3 yd ³ .	4.060 mm. x 1.850 mm. 13'4" x 6'1"	1.320 mm. 4'4"	617 mm. 2'	920 mm. 3'	4.940 kg. 10.890 lb.
SIGMADOZER Reforzada	6.125 mm. 20'1"	9,4 m ³ 12,3 yd ³ .	4.060 mm. x 1.850 mm. 13'4" x 6'1"	1.320 mm. 4'4"	617 mm. 2'	920 mm. 3'	5.360 kg. 11.820 lb.
Topadora Semi-U inclinable	6.175 mm. 20'3"	9,4 m ³ 12,3 yd ³ .	4.130 mm. x 1.790 mm. 13'7" x 5'10"	1.255 mm. 4'1"	593 mm. 1'11"	953 mm. 3"	4.960 kg. 10.936 lb.
Topadora U inclinable	6.590 mm. 21'7"	11,9 m ³ 15,6 yd ³ .	4.225 mm. x 1.790 mm. 13'10" x 5'10"	1.255 mm. 4'1"	593 mm. 1'11"	970 mm. 3'2"	5.630 kg. 12.420 lb.
Topadora Angular	6.743 mm. 22'1"	4,6 m ³ 6,0 yd ³ .	4.850 mm. x 1.205 mm. 15'11" x 3'11"	1.562 mm. 5'1"	664 mm. 2'2"	520 mm. 1'8"	5.170 kg. 11.400 lb.

ESPECIFICACIONES



EQUIPO ESTÁNDAR

» Motor

- » Filtro de aire, de doble elemento con indicador de polvo.
- » Ventilador de enfriamiento.
- » Tanque de reserva de radiador.
- » Pre-depurador de admisión de aire, montado en el capó del motor.

» Sistema Eléctrico

- » Alternador, 75A/24V.
- » Batería, grande.
- » Motor de arranque, 11kW/24.
- » Interruptor de la batería C/D.

» Tren de potencia y controles

- » Sistema de dirección hidrostático (HSS).
- » Control de dirección por la palma de mano.

» Tren de rodaje

- » Conjunto de la zapata de oruga-cadena lubricada y sellada.
- » Zapata de servicio extremo 560 mm. / 22"

» Cabina

- » Radio AM/FM toca cassette (AMER).
- » Asiento de tela, con repaldo alto, inclinación y suspensión de tipo giratorio.
- » Pedal desacelerador.
- » Bocina, advertencia.

» Sistema de luces

- » Luz para el discurrador.
- » Sistema de iluminación (incluyendo 2 luces delanteras y 2 traseras).
- » Luz de trabajo adicional montada en la cabina (delantera y trasera).

» Protectores y cubiertas

- » Guarda de la plataforma.
- » Guardafangos.
- » Cubierta trasera.
- » Protector de los rodillos inferiores en la sección a los extremos.
- » Cubierta trasera.
- » Protectores inferiores, cárter y transmisión.
- » Silenciador con tapa para lluvia.
- » Protector contra derrames, 30 cm. (caja devoto).

» Equipo de seguridad

- » Tapas y cubiertas con llave.

» Configuración

- » Especificación de inclinación doble.

» Hidráulicos y controles

- » Hidráulicos para provisión de ángulo de excavación tipo desgarrador gigante.
- » Hidráulicos para topadoras.
- » Topadora inclinable semi-U, reforzada.
- » Desgarrador gigante, tipo ángulo de excavación fijo.

» Equipo de servicio y mantenimiento

- » Monitor a colores.
- » Sistema de monitoreo de visión trasera.
- » KOMATRAX con ORBOCOMM (paquete comunicación de satélite).
- » VHMS con paquete de comunicación de satélite.
- » Provisión de llenado rápido de combustible.

» Otros

- » Calcomanía - español.
- » Conjunto de herramientas.
- » Piezas de repuesto en general.



EQUIPO OPCIONAL

» Sistema Eléctrico

- » Batería, 2 x 12 volts 170-Ah.
- » Alternador, 60A / 24V.

» Sistema de luces

- » Luces de trabajo posterior, lados izquierdo y derecho.
- » Luces de niebla.
- » Luz de retroceso.

» Cabina

- » Asiento con inclinación y giratorio, tipo suspensión.

» Seguridad

- » Regulador de bloqueo automático (ASR).
- » Dirección de emergencia.
- » Cámara y monitor de visión trasera.

» Caja de volteo

- » Guarda de la plataforma, del lado derecho.
- » Sin calefacción de caja (con silenciador de escape).
- » Protector contra derrames, 150 mm. / 6".

» Otros

- » Zapata de garra sencilla de 560 mm. / 22".
- » Manual.
- » Menos equipo montado atrás.
- » Calcomanía - inglés.
- » Hidráulico para topadora inclinable.
- » Acondicionador de aire.
- » Alarma de marcha atrás.
- » Calentador y desescarchador.
- » Cubiertas laterales del motor.
- » Sistema de monitoreo de visión trasera.
- » Barra de tiro rígida.
- » Espejos (Opcional).
- » Baterías de libre mantenimiento.

» Zapata

Zapata (opcional)	Peso adicional		Área de contacto con el suelo	
560 mm. / 22" Zapata de una garra	-0 kg.	-0 lb.	36.680 cm2.	5.685 in2.
610 mm. / 24" Zapata de una garra	+200 kg.	+440 lb.	39.955 cm2.	6.193 in2.
660 mm. / 26" Zapata de una garra	+410 kg.	+905 lb.	43.230 cm2.	6.700 in2.
710 mm. / 28" Zapata trabajo pesado	+620 kg.	+1.370 lb.	46.505 cm2.	7.208 in2.
560 mm. / 22" Zapata trabajo pesado	+460 kg.	+1.015 lb.	36.680 cm2.	5.685 in2.
610 mm. / 24" Zapata trabajo pesado	+700 kg.	+1.545 lb.	39.955 cm2.	6.193 in2.
660 mm. / 26" Zapata trabajo pesado	+940 kg.	+2.070 lb.	43.230 cm2.	6.700 in2.

SISTEMA DE MONITOREO SATELITAL

KOMTRAX es un revolucionario sistema de seguimiento de los equipos diseñado para ahorrar tiempo y dinero. Ahora puede realizar el seguimiento a sus equipos a cualquier hora y desde cualquier lugar. Utilice la valiosa información del equipo recibida a través de la página web de KOMTRAX para optimizar su planificación de mantenimiento y rendimiento del equipo.

CARACTERÍSTICAS

» UBICACIÓN

KOMTRAX utiliza una red de posicionamiento de satélites, para informar el lugar donde se encuentran los equipos.

» GEOCERCAS

En asociación con su Distribuidor Komatsu, los propietarios pueden crear vallas virtuales (Geo) para recibir alertas de cuando los equipos entran o salen del rango designado para las operaciones.

» LECTURA DEL MEDIDOR DE SERVICIO

Reporte diario de las horas de trabajo del equipo, lo que permite proyectar mantenimientos y recambio de componentes.

» MAPAS DE OPERACIONES KOMTRAX

En los mapas de operaciones podrá revisar las horas del día en que los equipos están en funcionamiento y si los trabajadores están realizando sus funciones en los tiempos estipulados.

» NIVEL DE MEDIDA DE COMBUSTIBLE

Muestra la cantidad de combustible que hay al final de la jornada de trabajo.

» ALTO NIVEL DE TEMPERATURA DEL AGUA

Registro constante del aumento de la temperatura del agua del motor con un informe diario al final del día.

» PRECAUCIONES

Si se enciende una luz en la cabina del equipo se indica que ocurre algún problema. Desde el sitio web de la aplicación podrá revisar el motivo del problema, la hora y se generará un número de registro.

» CÓDIGOS DE ANORMALIDAD

Los códigos de anomalía se transmiten al Distribuidor Komatsu para la solución de problemas antes de que los técnicos lleguen al lugar de trabajo. También se envía una notificación vía email con el código de lo ocurrido.

» NOTIFICACIÓN DE REEMPLAZO DE MANTENIMIENTO

El sistema genera alertas para informar que el equipo requiere cambio de elementos como filtros y aceite.

» HORAS CLAVES DEL EQUIPO

Información detallada sobre las horas clave del equipo como la excavación, el traslado, cavar, aliviar y elevar. Esto puede ayudar a monitorear y comparar rendimiento del equipo, además de las horas de trabajo y en ralentí.

» FRECUENCIA DE CARGA

Información del factor de carga del equipo para saber si está en un trabajo liviano, medio o pesado.

» BLOQUEO DEL MOTOR ANTIRROBO

KOMTRAX cuenta con un sistema de bloqueo y desbloqueo del motor de los equipos, lo que permitirá que sólo funcionen en los días, horas y áreas asignadas.

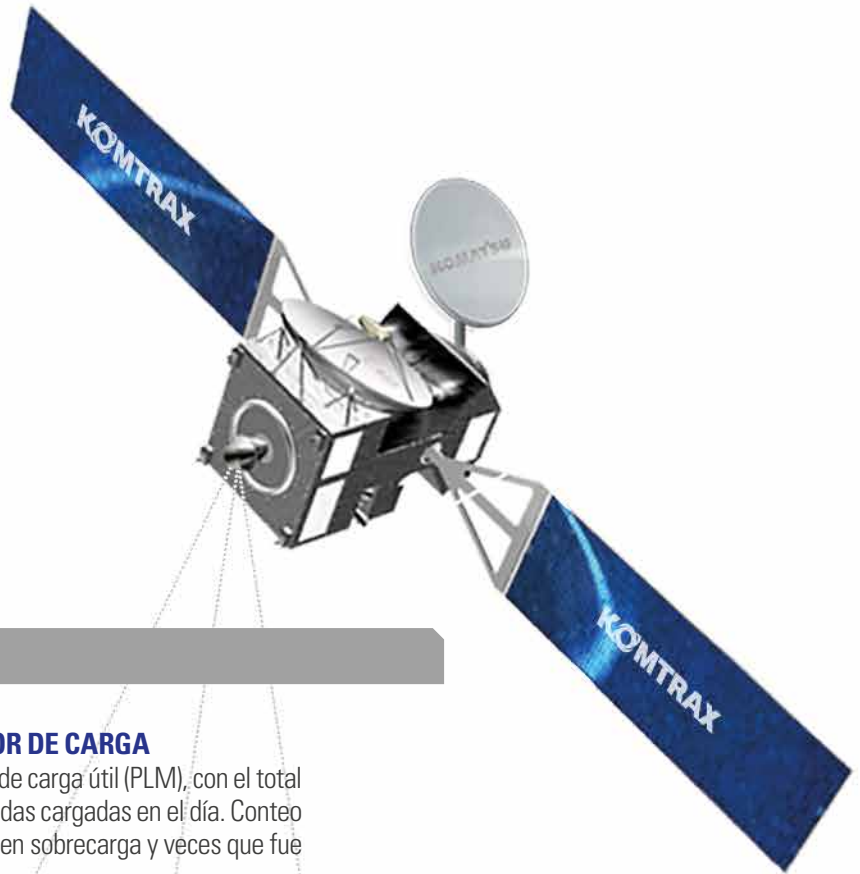

CARACTERÍSTICAS

» CONSUMO DE COMBUSTIBLE

En los equipos Komatsu nuevos, puede obtener el estatus real de los galones de combustible consumidos, además de un promedio del combustible gastado por hora durante el período de funcionamiento.

» INFORMES DE DATOS MENSUALES Y ANUALES

KOMTRAX genera resúmenes de todos los datos críticos del sistema para ayudar con el análisis de la utilización de la flota, programación de equipos, futuras compras de equipos, costos de trabajo, etc.

» MEDIDOR DE CARGA

Medidor de carga útil (PLM), con el total de toneladas cargadas en el día. Conteo de ciclos en sobrecarga y veces que fue cargado.

Consulte con su Distribuidor Komatsu cuál es la información disponible para su modelo y disponibilidad del servicio en su país.





Distribuido por:

Komatsu-Mitsui Maquinarias Perú S.A.

 Av. Argentina 4453, Callao (cruce con Av. Faucett)

 T. 615-8400

 doctor.komatsu@kmmp.com.pe

 www.kmmp.com.pe

KOMATSU

mitsui



Doctor  **KOMATSU**

630-6222

0800-00-560

